

**veneto**<sup>®</sup>



**Bomba sumergible**  
**SERIE SUM-L**  
**50HZ**



# Bomba sumergible

## SERIE SUM-L

### Características\_

- Alta resistencia a líquidos abrasivos.
- Doble cierre mecánico (SiCA).
- Turbina en Hytrel®
- Diseño compacto y ligero.
- Eje en acero inoxidable AISI 410.
- Boca de salida de 2".

### Aplicaciones\_

- Bomba de achique con la posibilidad de aspirar hasta prácticamente el ras del suelo (2 mm.) lo que la hace indicada para su uso en Sótanos, estacionamientos, piscinas, eliminación de residuos de agua,...

### Especificaciones\_

	Temperatura líquido	0~40°C
	Máxima sumergencia	10 mts.
<b>Motor</b>	Frecuencia	50Hz
	Polos	2.850 r.p.m.
	Tipo	En seco
	Aislamiento	Clase B
	Protección	IP 68
<b>Bomba</b>	Protector	Térmico
	Rodamientos	Bola
	Cierre	Doble Si. Ca
	Turbina	Semi-abierta

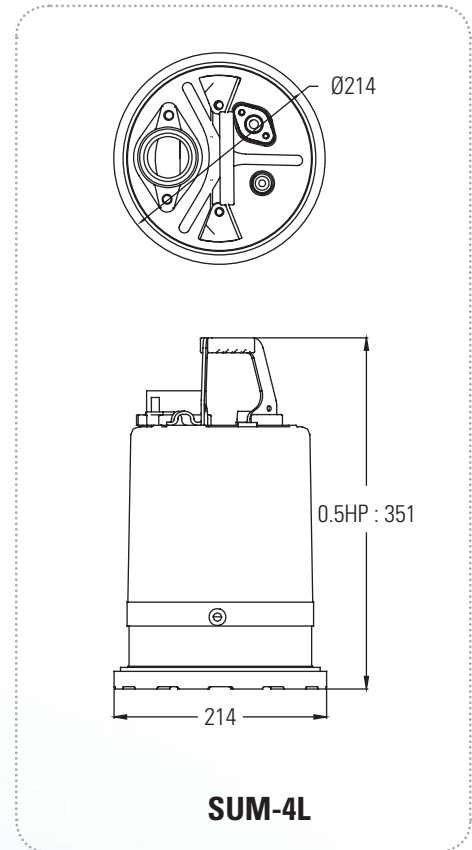

### Rendimiento\_

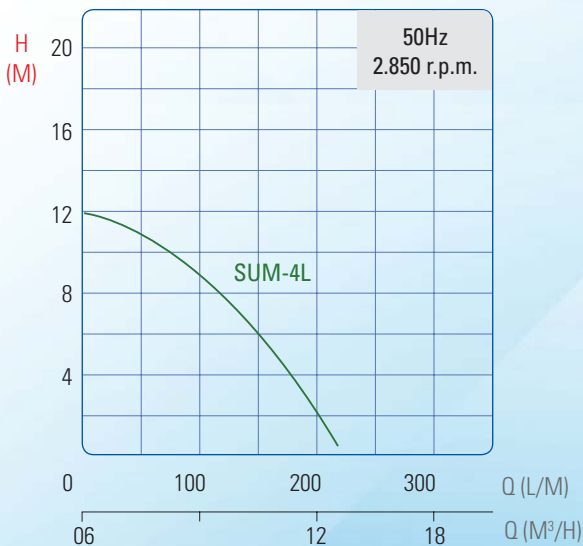

### Turbina bomba\_

- Acero recubierto con elastómero de poliéster termoplástico.



**DU PONT** Hytrel®  
Mejor material para líquidos abrasivos